



BHT Technology
Always be with you

www.bht.vn

PHỤ KIỆN LƯỚI ĐIỆN

ELECTRIC ACCESSORIES

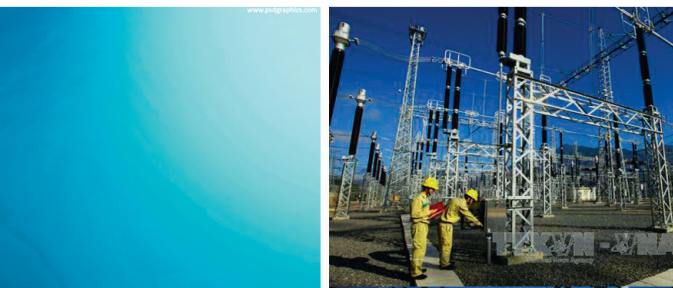

www.bht.vn

PHỤ KIỆN ĐÀ XÀ CÁC LOẠI CROSS ARM

MẪU ĐÀ THÉP L-75x75x8 DÀI 0,8m

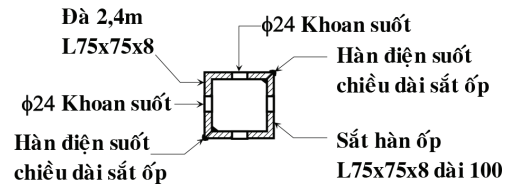
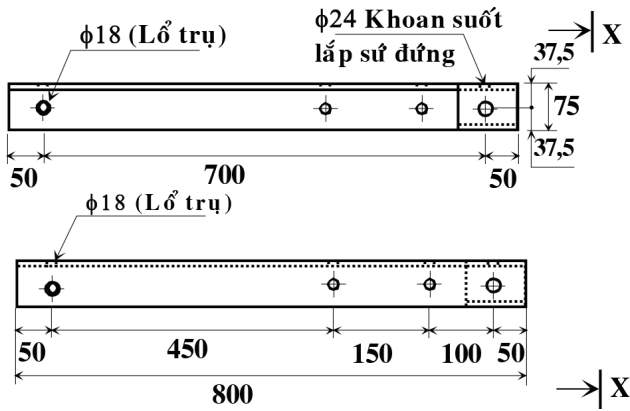

MẪU ĐÀ THÉP L-75x75x8 DÀI 2m (3 ốp)

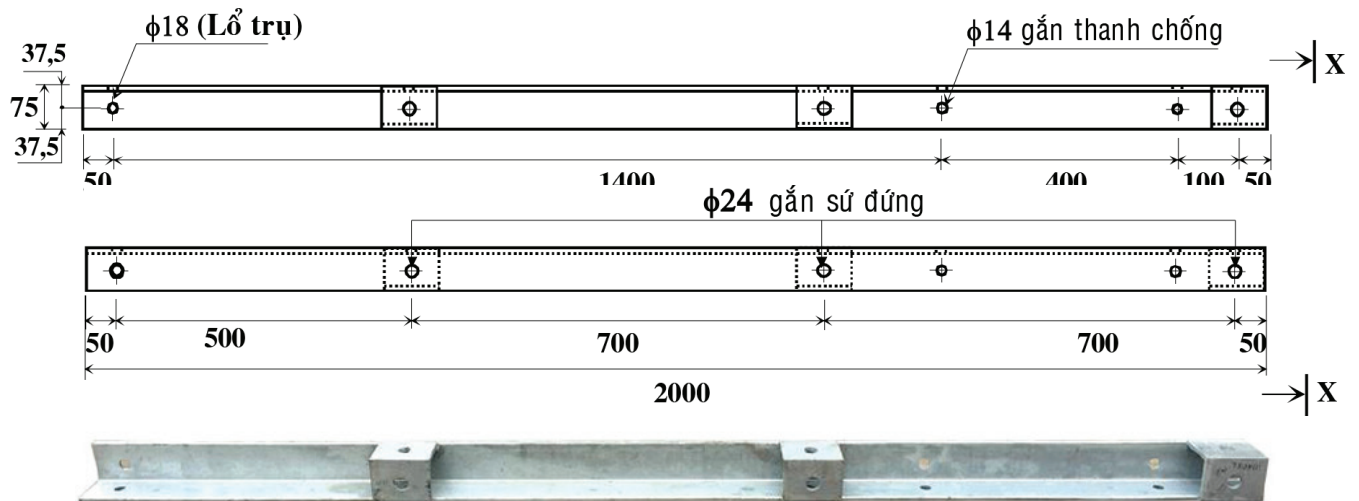

MẪU ĐÀ THÉP L-75x75x8 DÀI 2m (4 ốp)

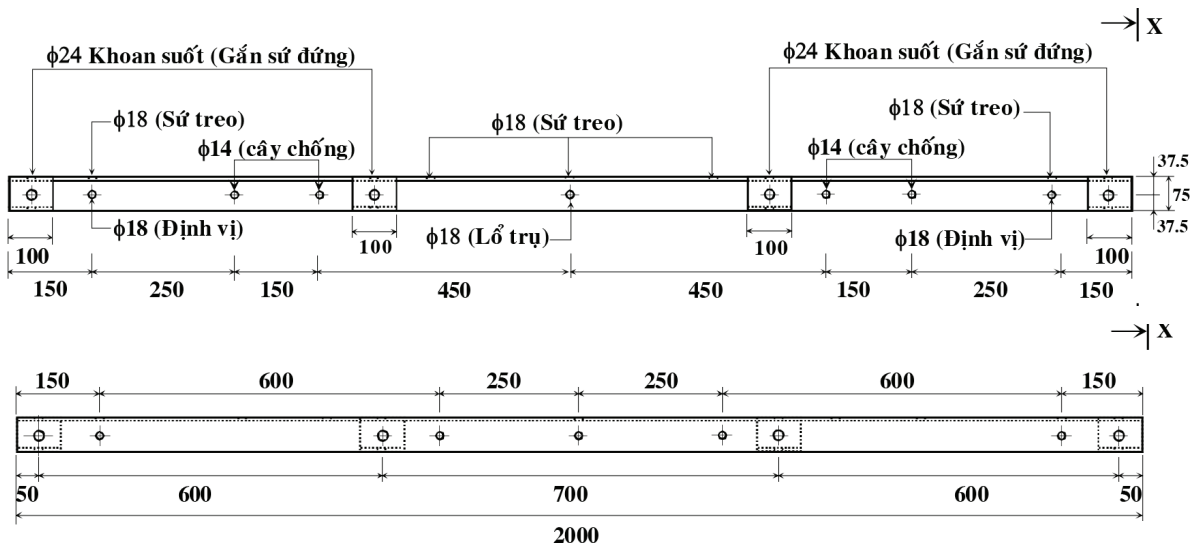

PHỤ KIỆN ĐÀ XÀ CÁC LOẠI CROSS ARM

MẪU ĐÀ THÉP L-75x75x8 DÀI 1,7m (3 ốp)

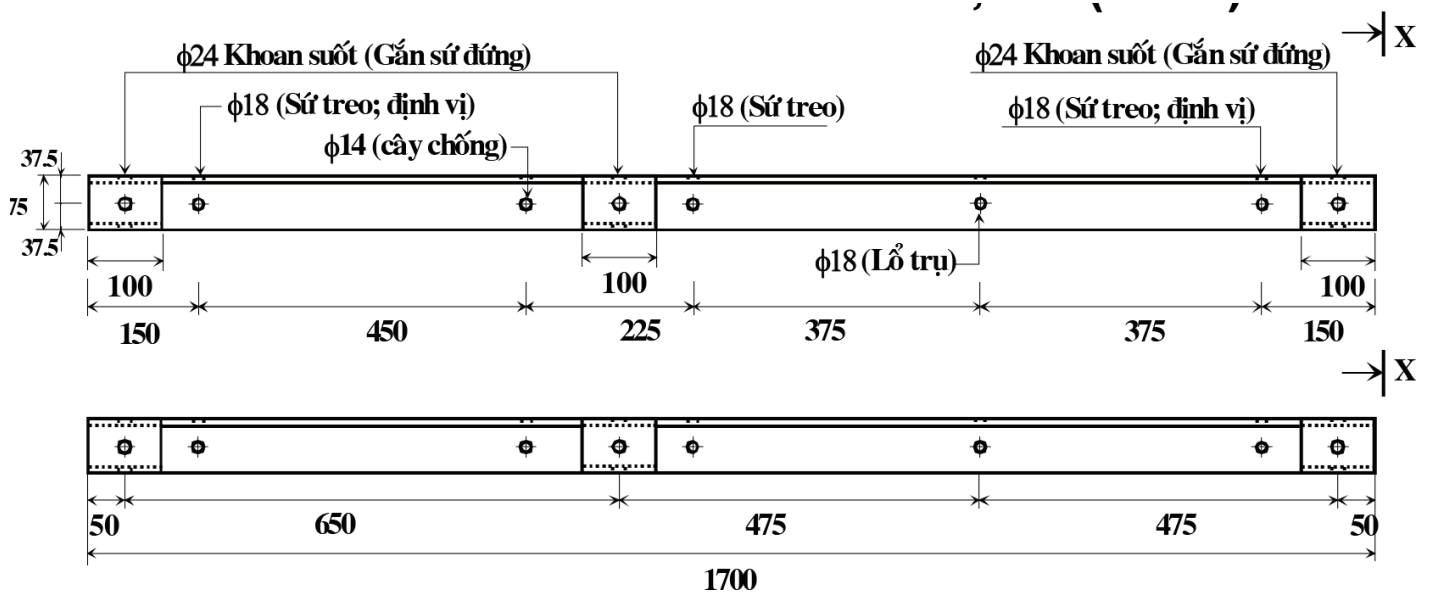

MẪU ĐÀ THÉP L-75x75x8 DÀI 2,4m (4 ốp)

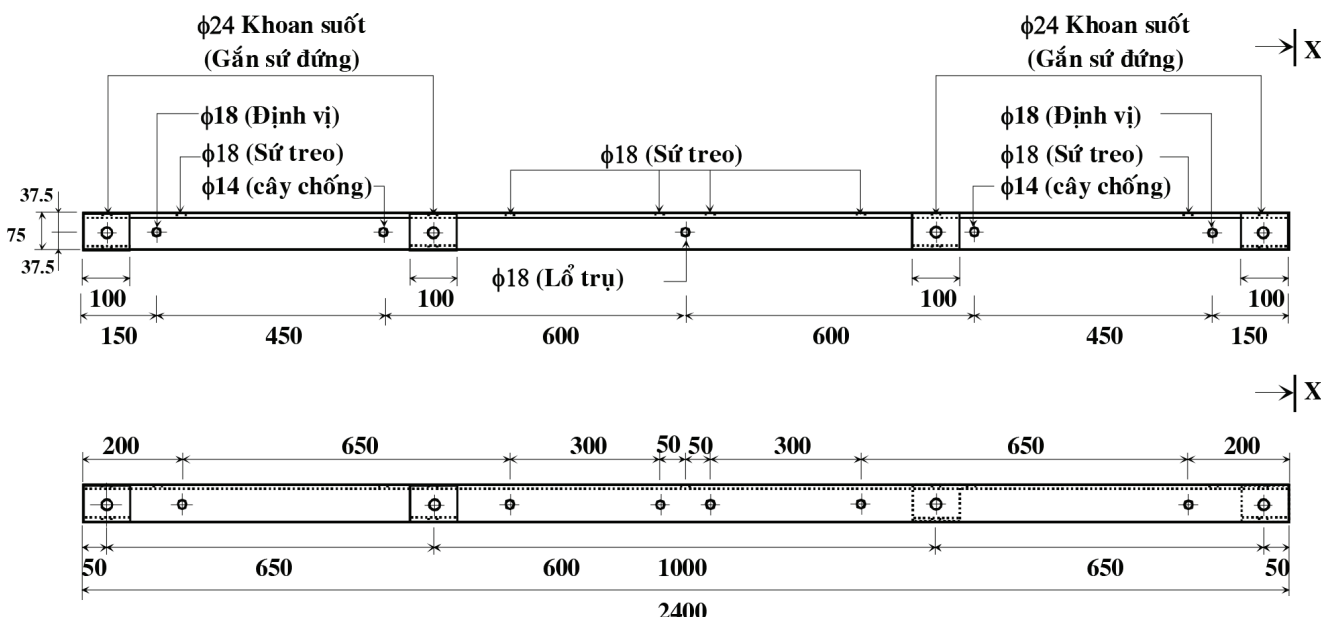

PHỤ KIỆN ĐÀ XÀ CÁC LOẠI CROSS ARM

TRẠM TRỤ GHÉP

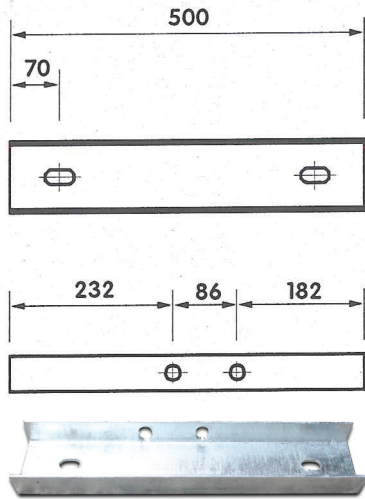

Chi tiết 1 U100

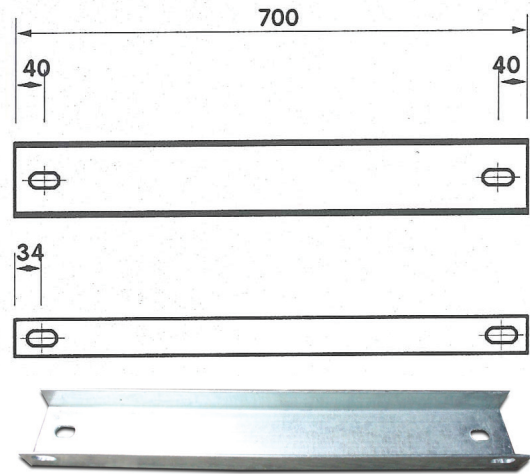

Chi tiết 3 U100

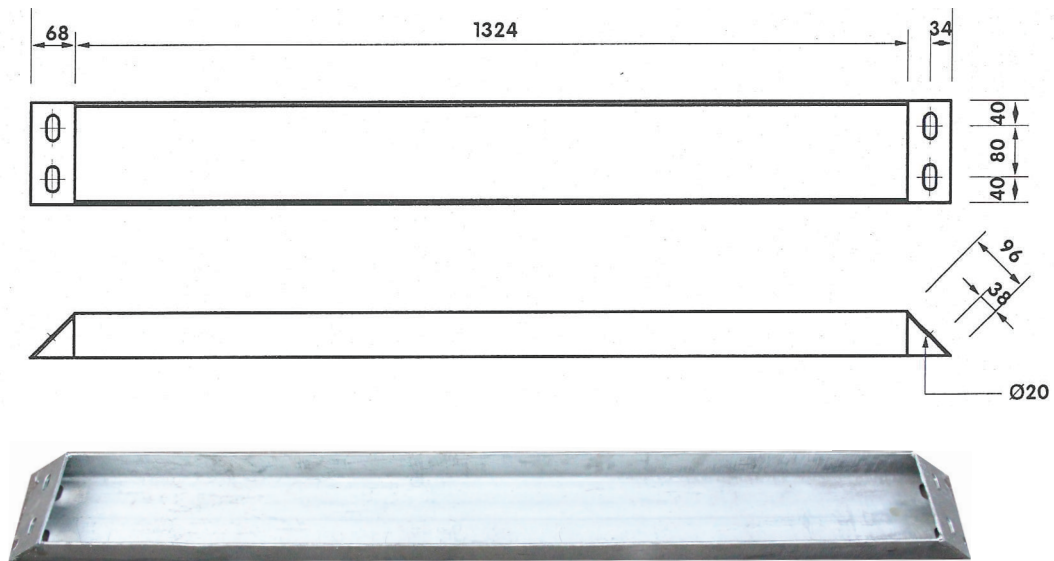

Chi tiết 2 U160

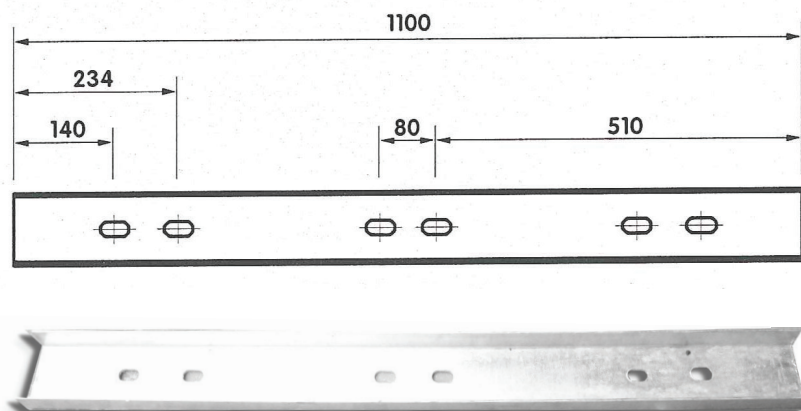

Chi tiết 4 U100

PHỤ KIỆN ĐÀ XÀ CÁC LOẠI CROSS ARM



TRẠM TRỤ GHÉP

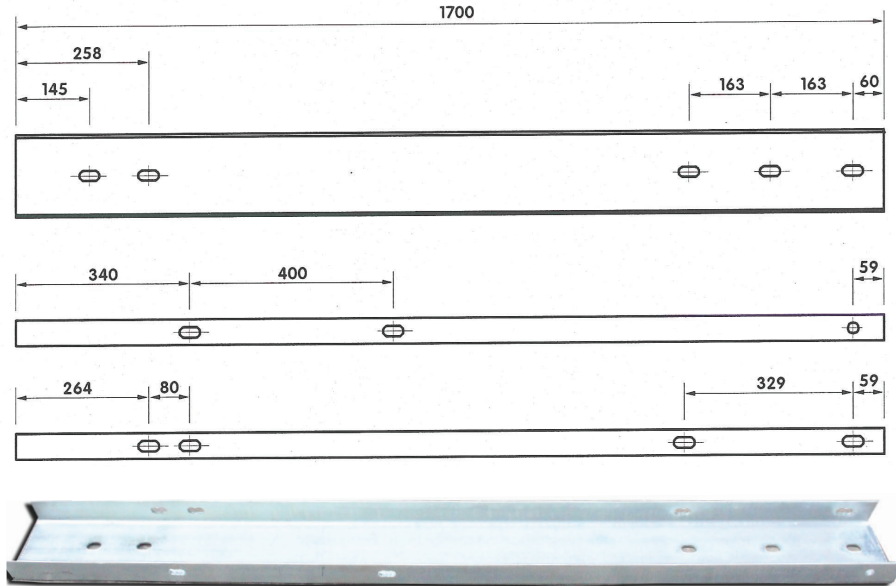

Chi tiết 5 U160

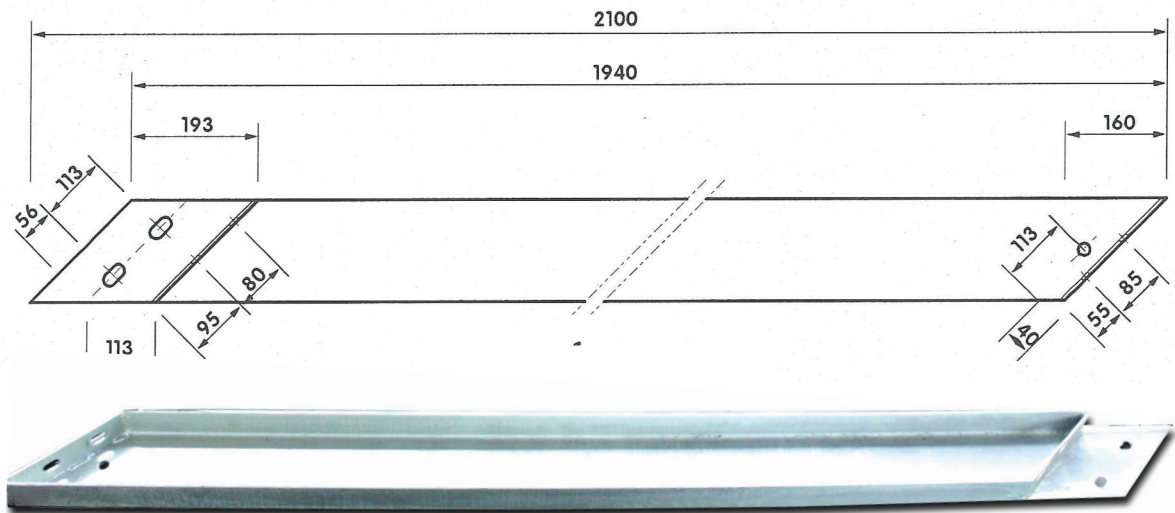

Chi tiết 6 U160

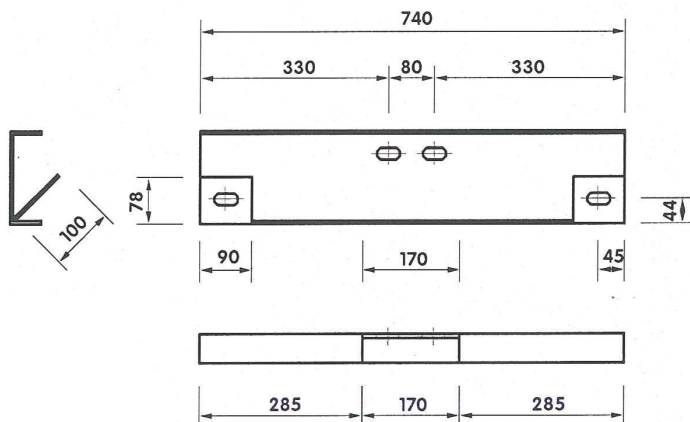

Chi tiết 7 U160

THANH CHỐNG

ARM BRACE

THANH CHỐNG DẸP 0.72 M; 0,92 M

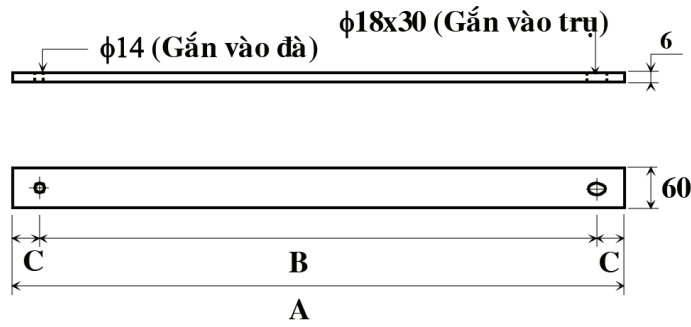

LOẠI	KÍCH THƯỚC (mm)		
	A	B	C
Sắt dẹt 60x6 dài 720mm	720	650	35
Sắt dẹt 60x6 dài 920mm	920	850	35



THANH CHỐNG L 50X50X5MM DÀI 2,1M

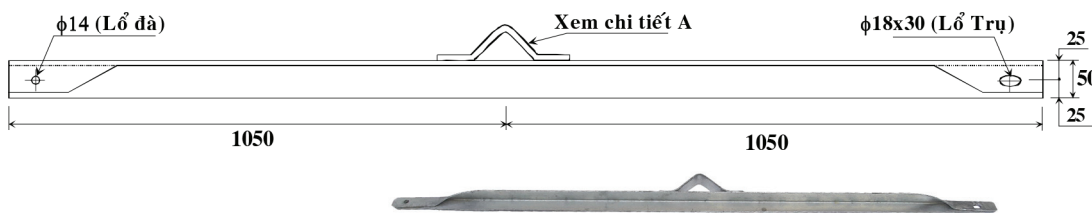

Xem chi tiết A

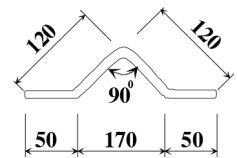

THANH CHỐNG L 50 X 50 X 5MM 0.72 M; 0,92 M

Thanh chống dẹt 0.72 m

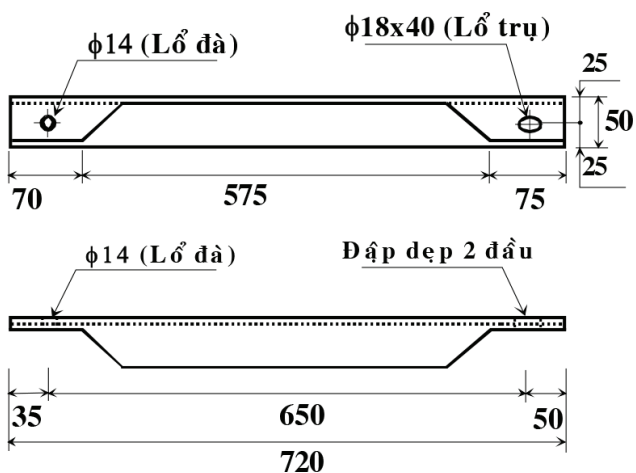

Thanh chống dẹt 0.92m

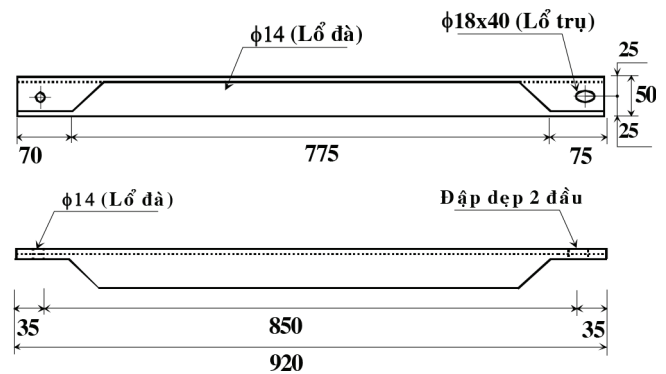

PHỤ KIỆN SẮT ĐƯỜNG DÂY

ĐAI BÓ CÁP / CABLE CLAMPS

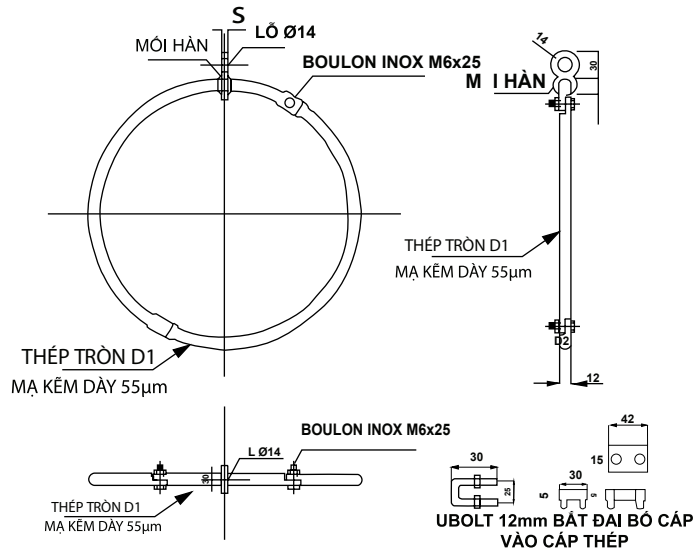

STT	PHẦN CHÍNH		
	VẬT LIỆU	ĐƯỜNG KÍNH THÉP TRÒN (D1)	ĐƯỜNG KÍNH TRONG (D2)
1T	T HÉP	Φ10mm	Φ150mm
2	THÉP	Φ12mm	Φ200mm
3	THÉP	Φ14mm	Φ250mm

GÍA TREO MÁY BIẾN THỂ 3 PHA / TRANSFORMER BRACKETS 3 PHASE

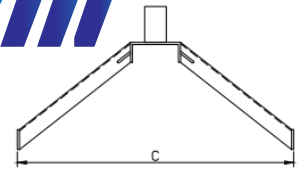
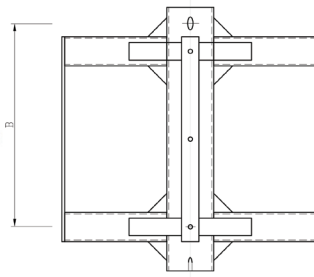
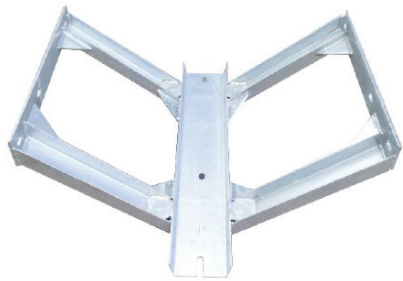

Giá treo	Kích thước Dimensions (mm)			
	A	B	C	L
Loại 1(3x25kVA)	300	435	720	550
Loại 2(3x50-75kVA)	600	785	720	900
Loại 2(3x75-100kVA)	600	785	720	900

KHUNG ĐỖ SỬ / INSULATED RACKS

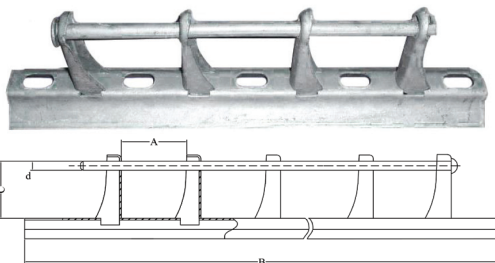

SỐ HIỆU DESCRIPTION	LOẠI TYPE	KÍCH THƯỚC (mm) DIMENSION				TRỌNG LƯỢNG WEIGHT (kg)
		A	B	C	d	
R2	02 SỬ	100	420	74	Ø14	1,6
R3	03 SỬ	100	660	74	Ø14	2,2
R4	04 SỬ	100	860	74	Ø14	3,0

YẾM CÁP, GIÁ ĐỖ MỘT SỬ / CABLE SHIELD, U - CLEVIS

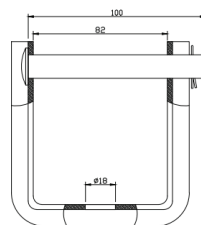
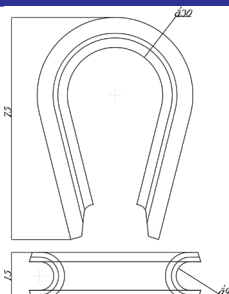

PHỤ KIỆN SẮT ĐƯỜNG DÂY

MẮC NỐI TRUNG GIAN/ EXTENSION LINK TYPE NG

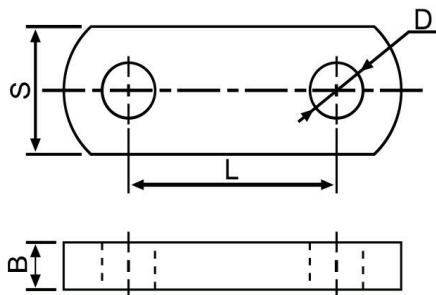

STT Item	Mã số sản phẩm Cat.No	Kích thước Dimensions (mm)				Trọng tải phá hủy Break-load (KN)
		A	B	C	L	
1	NG - 7	16	18	75	42	70
2	NG - 9	18	22	85	45	90
3	NG - 12	20	22	90	52	120
4	NG - 16	25	26	105	62	160
5	NG - 21	28	29	110	75	210
6	NG - 30	32	29	120	80	300
7	NG - 50	38	45	130	110	500

MẮC NỐI TRUNG GIAN / ASSEMBLY LINK TYPE H

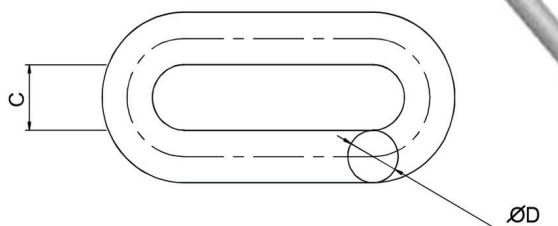

STT Item	Mã số sản phẩm Cat.No	Kích thước Dimensions (mm)			Trọng tải phá hủy Break-load (KN)
		C	D	L	
1	PH - 7	20	16	80	70
2	PH - 10	22	18	100	100
3	PH - 12	24	20	120	120
4	PH - 16	26	22	140	160
5	PH - 20	30	24	160	200
6	PH - 25	34	26	160	250
7	PH - 30	38	30	180	300
8	PH - 16S	26	20	120	160
9	PH - 21S	26	20	130	210
10	PH - 32S	34	28	140	320
11	PH - 42S	36	32	160	420

MỐC TREO CHỮ U/ SHACKLES

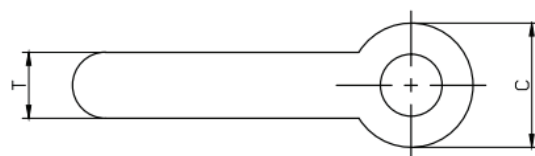
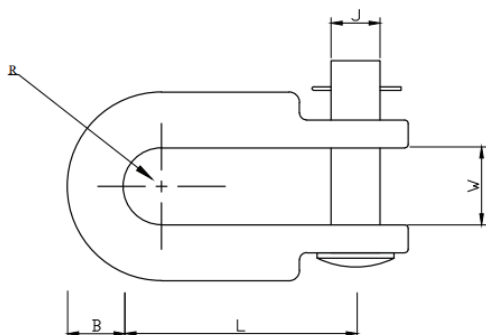

Loại (Type)	Kích thước Dimensions (mm)							Lực căng giới hạn Ultimate strenght (KN)
	B	C	J	L	R	T	W	
BN-1	16.00	35.00	16.00	66.00	11.00	16.00	22.00	80.00
BN-2	16.00	35.00	16.00	85.00	11.00	16.00	22.00	80.00

PHỤ KIỆN SẮT ĐƯỜNG DÂY

COLLIER KẸP ỐNG/ HOSE CLAMP

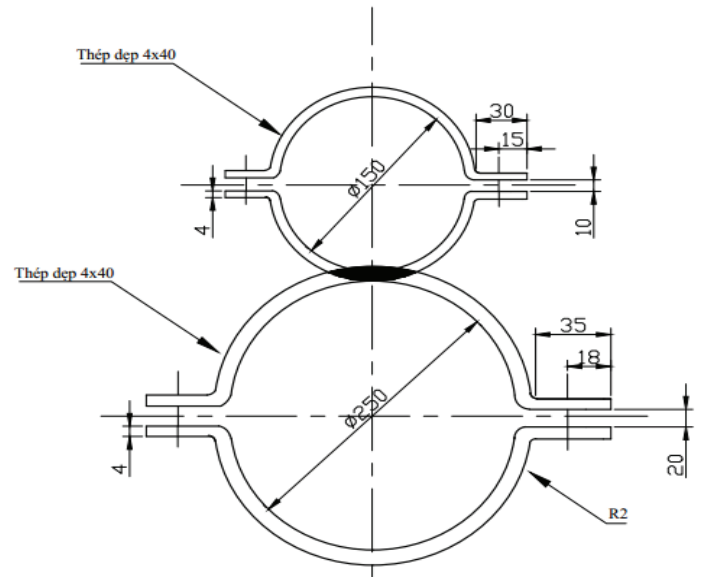

COLLIER KẸP TRỤ / HOSE CLAMP

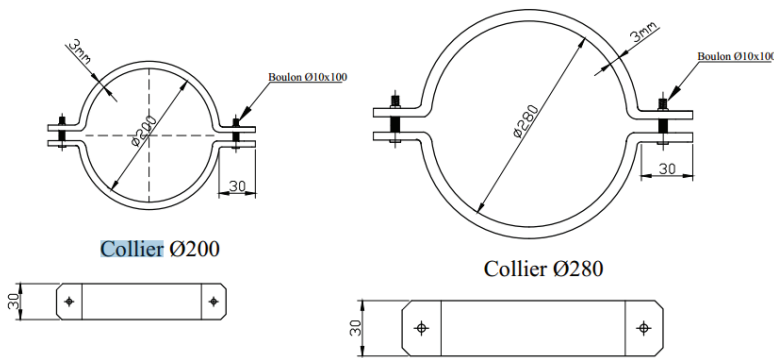

GÍA TREO CHỮ D, GÍA TREO CHỮ E / D BRACKETS, E BRACKETS

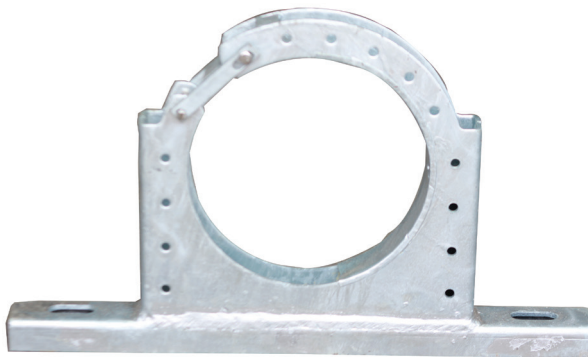

GÍA TREO CHỮ D / D BRACKETS

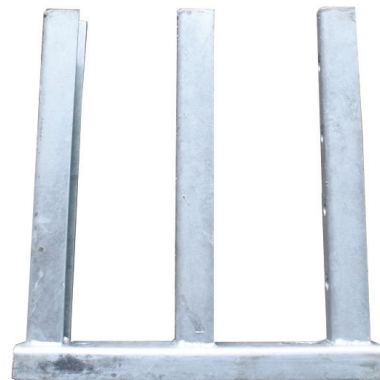

GÍA TREO CHỮ E / E BRACKETS

PHỤ KIỆN SẮT ĐƯỜNG DÂY

VÒNG TREO ĐẦU TRÒN / BALL EYES TYPE VT

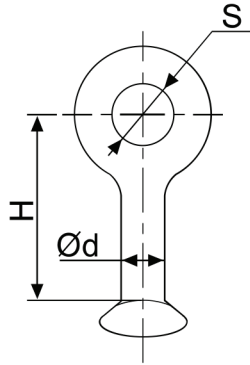

STT Item	Mã số sản phẩm Cat.No	Kích thước Dimensions (mm)			Trọng tải phá hủy Break-load (KN)
		S	H	d	
1	VT - 7	18	70	16	70
2	VT - 9	20	75	18	90
3	VT - 12	22	50	16	120
4	VT - 16	26	60	21	160
5	VT - 21	30	80	25	210
6	VT - 30	39	80	25	300

GUGIDONG TREO CHUỖI / U - BOLTS

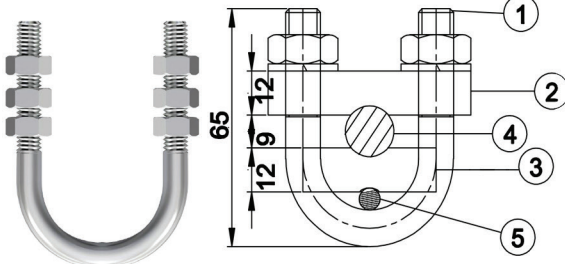

STT Item	Mã số sản phẩm Cat.No	Kích thước Dimensions (mm)					Trọng tải phá hủy Break-load (KN)
		A	B	C	L	D	
1	CT - 7	80	16	16	116	51	70
2	CT - 9	80	18	18	122	50	90
3	CT - 12	80	20	20	140	50	120
4	CT - 16	80	22	22	150	50	160
5	CT - 21	100	24	24	160	50	210

KHÓA NÉO ÉP CHO DÂY CHÓNG SÉT / DEADED CLAMLS FOR GROUND WIRE TYPE N

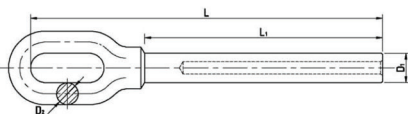

STT Item	Mã số sản phẩm Cat.No	Cỡ dây Conductor (mm)	Kích thước Dimensions (mm)				Trọng tải phá hủy Break-load (KN)
			D1	D2	L	L1	
1	NY - 35G	7.8	16	16	205	115	45
2	NY - 50G	9	18	16	230	130	60
3	NY - 70G	11	22	18	325	155	88
4	NY - 100G	13	26	20	365	185	123
5	NY - 120G	14	28	22	320	195	143
6	NY - 135G	15	30	22	365	245	164
7	NY - 150G	16	32	24	390	230	187

PHỤ KIỆN MỐI NỐI ACCESSORIES FOR CONNECTING

KẸP QUAI / STIRRUP CLAMPS

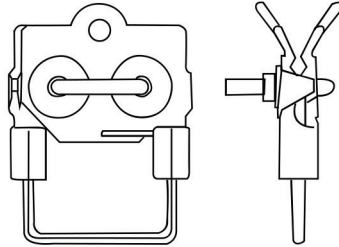
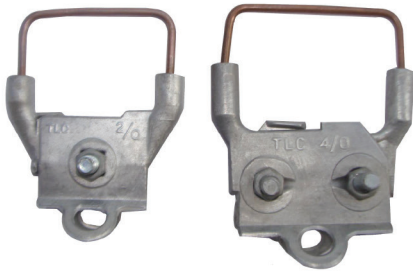

STT Item	Mã số đặt hàng Reference	Thông số kỹ thuật Dimension (mm)			
		A	B	D	d
1	KQ 4/0	118	170	Ø6	M10
2	KQ 240 mm ²	136	187	Ø8	M12

STT Item	Mã số đặt hàng Reference	Thông số kỹ thuật Dimension (mm)			
		A	B	D	d
1	KQ 4/0	118	170	Ø6	M10

KẸP WR 279/ PARALLE GROOVE CLAMPS

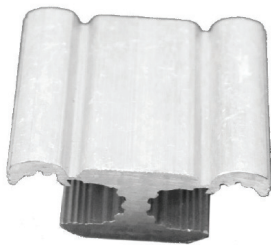

Item	Catalog No.	Conductor range Main / Tap	Dimension (mm)	
			A	L
1	WR 279	ACSR 50-70/50-70	17	53
2	WR 419	ACSR 70-95/70-95	22	62
3	WR 835	ACSR 120-240/50-95	30	80
4	WR 929	ACSR 120-240/120-240	30	91

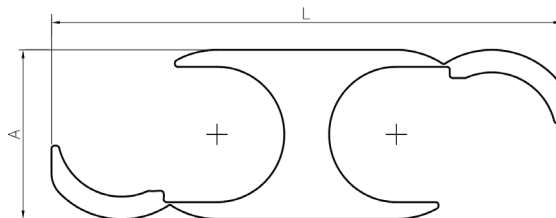

KẸP HOTLINE/ HOTLINE CLAMPS

KẸP SONG SONG AC / PARALLE GROOVE CLAMPS

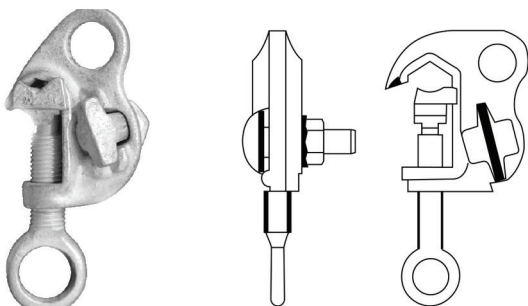

STT Item	Mã số đặt hàng Reference	Thông số kỹ thuật Dimension (mm)			
		A	B	C	D
1	KDN 2/0	Ø18	18	Ø18	M10
2	KDN 4/0	Ø18	24	Ø18	M10

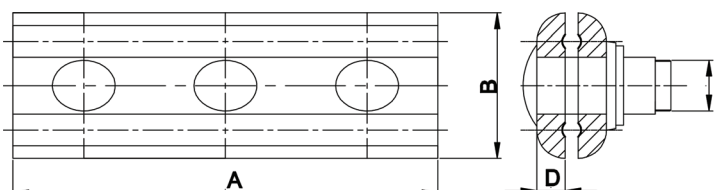

STT Item	Mã số đặt hàng Reference	Thông số kỹ thuật Dimension (mm)			
		A	B	D	M
1	KEP3B1	135	46	7	Ø16
2	KEP3B2	157	50	10	Ø16

PHỤ KIỆN CÁP ABC ACCESSORIES FOR AERISL BUNDEL CABLE

KẸP NGỪNG CÁP ABC / STRAIN CLAMP FOR ABC CABLE

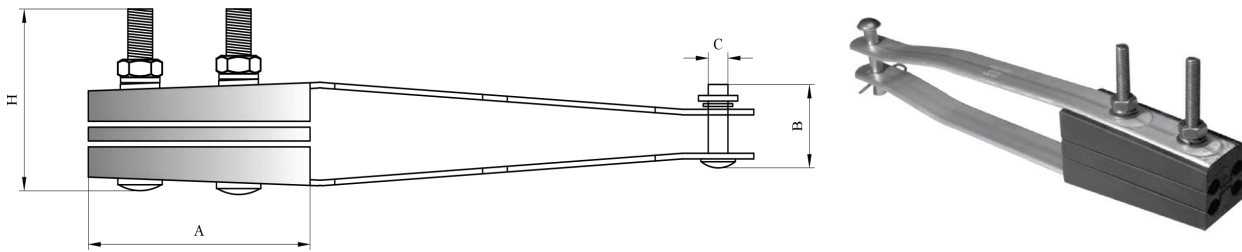

Loại (Type)	Cáp (Cable size)	Kích thước Dimensions (mm)								
		A	B	C	D	E	F	H	M	L
KT-1	4x(11-35)	90.00	45.00	12.00	40.00	32.00	12x60	100.00	10.00	270.00
KT-2	4x(50-95)	120.00	45.00	12.00	45.00	35.00	14x65	100.00	10.00	300.00
KT-3	4x120	120.00	45.00	12.00	55.00	43.00	14x65	100.00	10.00	300.00

KẸP TREO CÁP ABC / SUSPENSION CLAMP

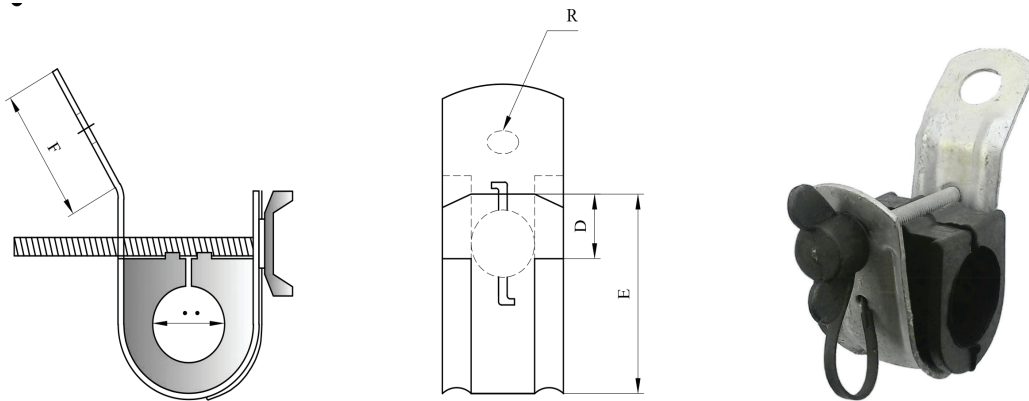

Loại (Type)	Cáp (Cable size)	Kích thước Dimensions (mm)								
		A	B	C	D	E	F	M	R	Ø
KT-1	4x35	90.00	42.00	22.00	32.00	76.00	46.00	8.00	11.00	25.00
KT-2	4x50	90.00	42.00	22.00	32.00	76.00	46.00	8.00	11.00	18.70
KT-3	4x70	90.00	42.00	22.00	32.00	76.00	46.00	8.00	11.00	32.80
KT-4	4x95	90.00	42.00	22.00	32.00	76.00	46.00	8.00	11.00	38.40
KT-5	4x120	90.00	42.00	22.00	32.00	76.00	46.00	8.00	11.00	43.60

KẸP NGỪNG CÁP LOẠI 2 / STRAIN CLAMP TYPE 2

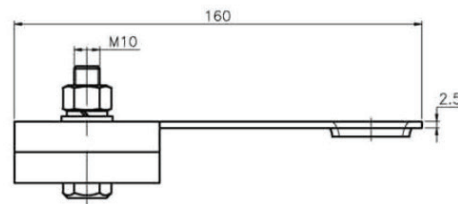

Các phần bằng thép mạ kẽm nhúng nóng.
All ferrous parts shall be hot-dip galvanized

STT Item	Mã số đặt hàng Reference	Cỡ dây sử dụng
		Conductor range (mm ²)
1	KNC-2x14	2x11-14
2	KNC-2x22	2x14-22
3	KNC-2x25	2x25

PHỤ KIỆN CÁP ABC

ACCESSORIES FOR AERISL BUNDEL CABLE

MÓC ĐƠN / SINGLE SUSPENSION CLAMPS

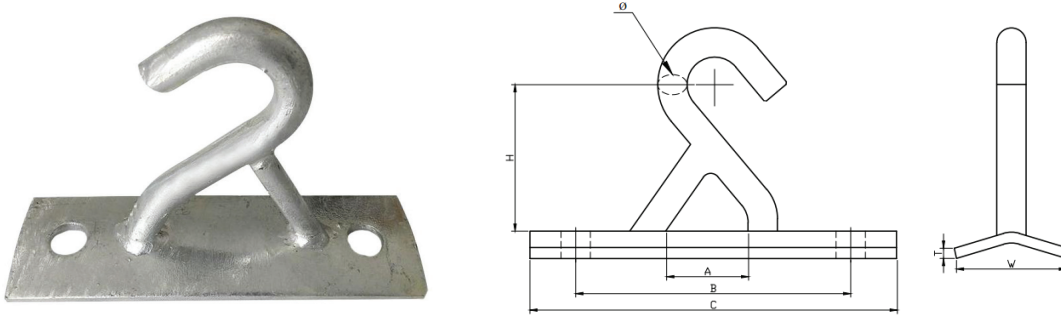

Loại (Type)	Kích thước Dimensions (mm)						
	A	B	C	H	T	W	Ø
KT-1	74.00	150.00	200.00	80.00	5.50	60	16.00
KT-2	74.00	150.00	200.00	80.00	8.00	80	18.00

MÓC ĐÔI / DOUBLE SUSPENSION CLAMPS

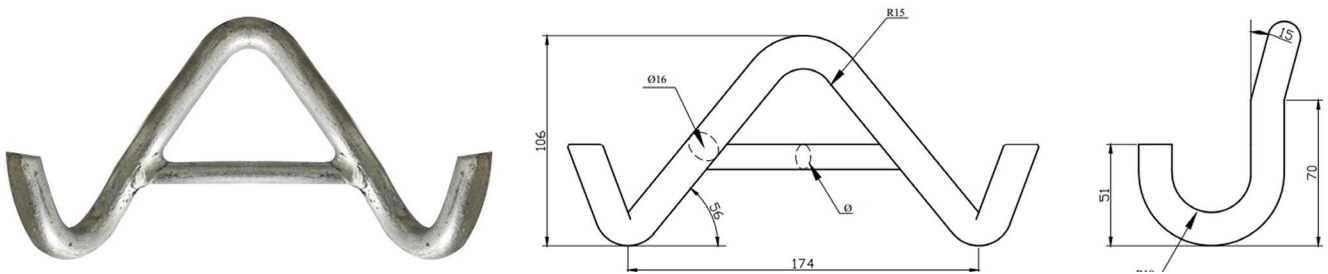

STT Item	Mã số đặt hàng Reference	Cỡ dây sử dụng Conductor range (mm ²)	Thông số kỹ thuật Dimension (mm)				
			A	B	C	D	Ø
1	MTC-4x50	4x50	152	51	85	55	29
2	MTC-4x70	4x70	152	51	85	55	33
3	MTC-4x95	4x95	152	51	85	55	39
4	MTC-4x120N	4x120	152	51	85	55	43
5	MTC-4x120	4x120	174	51	100	65	43
6	MTC-4x150	4x150	174	51	100	65	46

KHÓA ĐAI INOX VÀ DÂY ĐAI / HOOP PADLOCK

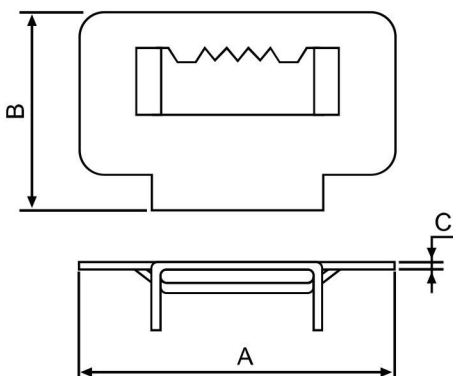

STT Item	Mã số đặt hàng Reference	Thông số kỹ thuật Dimension (mm)		
		A	B	C
1	KĐ10	29	24	0.7
2	KĐ20	43	47	1.2

BU - LÔNG BOLTS

BU - LÔNG / BOLTS

BU - LÔNG MẮT / EYE BOLTS

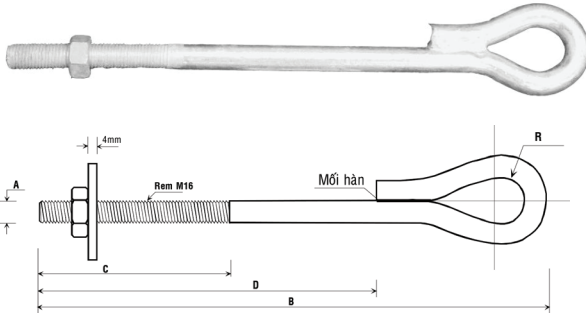

Bulon mắt mạ có đai ốc	KÍCH THƯỚC (mm)					
	A	B	D	C	R	M
16x200	16	300	200	90	12,5	16
16x250	16	350	250	100	12,5	16
16x300	16	400	300	100	12,5	16
16x350	16	450	350	100	12,5	16

BU - LÔNG MÓC / HOOK BOLTS

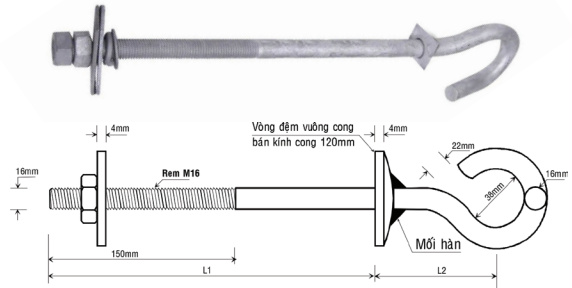

LOẠI	KÍCH THƯỚC (mm)		
	L1	L2	M
16x250	250	80	16
16x300	300	80	16

BU - LÔNG XOẮN / PIGTAIL BOLTS

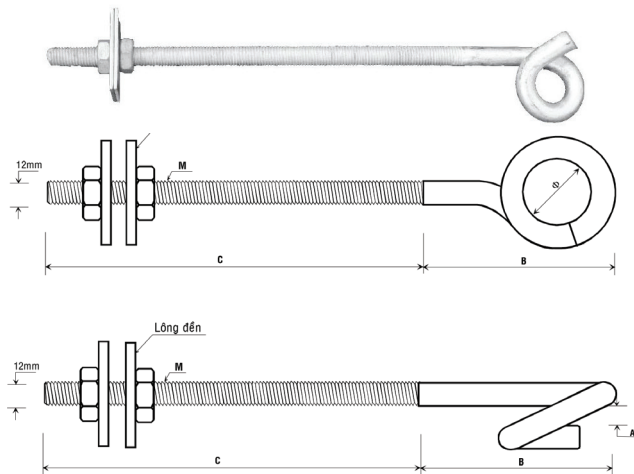

MẪU BULÔNG XOẮN

LOẠI	KÍCH THƯỚC (mm)					LÔNG ĐẾN
	A	B	C	Φ	M	
BLX 12x60	10	60	60	25	12	Φ13
BLX 12x250	10	60	250	25	12	50x50x3

BU - LÔNG VR2D / VR2D BOLTS

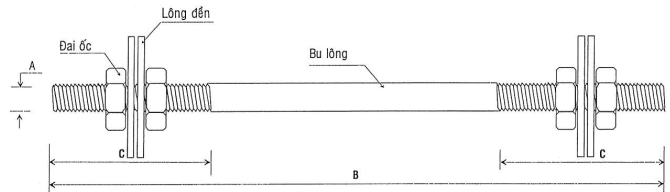

Bulon VR2D	KÍCH THƯỚC (mm)		
	A	B	C
16x300	16	300	100
16x400	16	400	100
16x600	16	600	100
16x800	16	800	150
20x800	20	800	150

BU - LÔNG THÉP MẠ / PIGTAIL BOLTS

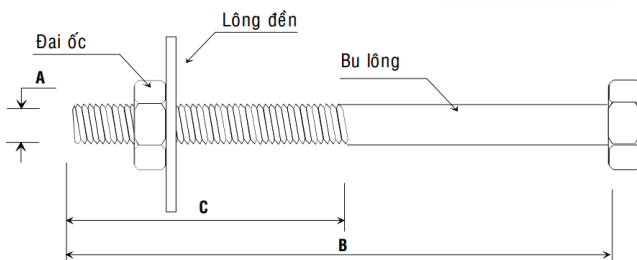

Bulon thép mạ có đai ốc	KÍCH THƯỚC (mm)		
	A	B	C
6x20	6	20	10
12x35	12	35	27
12x40	12	40	30
12x60	12	60	52
12x100	12	100	60
12x150	12	150	82
12x200	12	200	100
14x50	14	50	40
14x250	14	250	120
16x60	16	60	52
16x200	16	200	100
16x250	16	250	120
16x300	16	300	150
16x350	16	350	150
16x400	16	400	200
16x500	16	500	200
16x600	16	600	200
16x800	16	800	200

PHỤ KIỆN TIẾP ĐỊA

CỌC TIẾP ĐỊA, KẸP TIẾP ĐỊA / GROUNDING RODS ,
GROUNDING CLAMPS

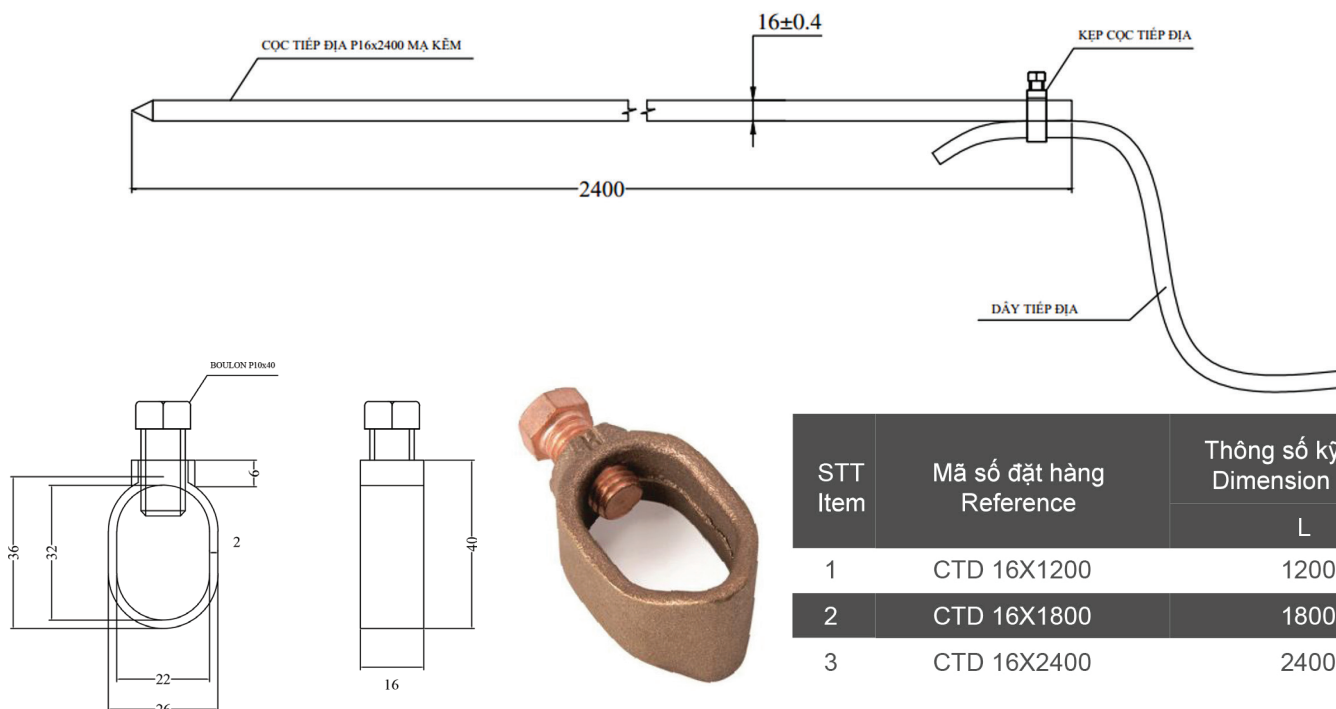

CÁC TIÊU CHUẨN VIỆT NAM VỀ PHỤ KIỆN LƯỚI ĐIỆN VIETNAMESE STANDARDS FOR ELECTRICAL ACCESSORIES

TCVN 3624 - 1981

TCVN 5408 - 1981

TCVN 1765 - 1795

TCVN 1916 - 1993

TCVN 4795 - 1989

TCVN 4796 - 1989

TCVN 1916 - 1995

TCVN 6283 - 1997

TCVN 1654 - 1976

TCVN 2511 - 2007

TCVN 7571 - 5:2006

TCVN 4392 - 86

KHÁCH HÀNG TIÊU BIỂU CUSTOMERS

- Cung cấp hệ thống tủ điện và phụ kiện lưới điện cho Tổng Công Ty Điện Lực và các Công ty Điện Lực thuộc Tập Đoàn Điện Lực Việt Nam (EVN).
- Các công ty xây lắp điện.
- Supply of Electrical Panels and Electric grid accessories to Power Corporation and Power companies in Viet Nam Electricity.
- Electricity construction company.



CÔNG TY TNHH SX TM XD ĐIỆN BÍCH HẠNH
www.bht.vn

VĂN PHÒNG CHÍNH - TP. HỒ CHÍ MINH

1050/20 Đường Phạm Văn Đồng, khu
Phố 9, P.Hiệp Bình Chánh, Q.Thủ Đức,
Tp.HCM
Phone: (028) 3726 2168 - 2240 3604
Fax: (028) 3726 1800
Email: bht@bht.vn
Website: www.bht.vn; bhttechnology.vn

NHÀ MÁY BHT BÌNH DƯƠNG

Lô B2 - Đường số 3, KCN Tân Đông Hiệp
B,
Dĩ An, Bình Dương
Phone: (0274) 3776162 - 3776163
Fax: (0274) 3776164

NHÀ MÁY BHT POWER

KCN Tân Đông Hiệp B, Dĩ An, Bình
Dương
Phone: (0274) 3776162 - 3776163
Fax: (0274) 3776164

NHÀ MÁY BHT ĐÀ NẴNG

KCN Hòa Nhơn, huyện Hòa Vang, TP. Đà
Nẵng
Phone: (0236) 3727 656 - 3727 657
Fax: (0236) 3727 656 - 3727 657

NHÀ MÁY RAMANTECH

No 494, National 1, Yokbath Vallige, Sang-
Kat Kbal Koh, Phnom penh, Cambodia..



Chi nhánh Hà Nội: 12A11, Tòa nhà V3, 177 Trung
Kinh, Yên Hòa, Cầu Giấy, Hà Nội
Phone/fax: (024) 32001925

Chi nhánh Đà Nẵng: 12 Vũ Văn Dũng, Phường An
Hải Tây, quận Sơn Trà, Đà Nẵng
Phone/fax: (0236) 3727656 - 3727657

Chi nhánh Phú Yên: 122 Nguyễn Huệ, Tuy Hòa,
Phú Yên
Phone/fax: (0257)3 838 868

Chi nhánh Nha Trang: 126 Nguyễn Trãi, P. Phước
Tân, Tp. Nha Trang, T. Khánh Hòa
Phone/fax: (0258) 3875265

Chi nhánh Dak Lak: 191 Mai Hắc Đế, Tân Thành,
Buôn Mê Thuột, Dak Lak
Phone/fax: (0262) 3843517

Chi nhánh Cần Thơ: C20 đường 27, KĐT Hưng
Phú, P. Hưng Thạnh, Q. Cái Răng, Tp. Cần Thơ
Phone/fax: 0932 847 337

Chi nhánh Phú Quốc: Đường 30/4 Tổ 1, Ấp Suối
Đá, Xã Dương Tơ, Huyện Phú Quốc, Tỉnh Kiên
Giang.
Phone/fax: 0903 809 445